

## DESCRIPTION GÉNÉRALE :

Robinet de chasse, type diaphragme, pour urinoirs avec entrée sur le dessus de 3/4 po.

## CARACTÉRISTIQUES DU PRODUIT :

- Actionneur mains libres à activation par capteur infrarouge avec boîtier en métal chromé
- La technologie du ressort-racleur DynaClean<sup>MC</sup>, en instance de brevet, réduit considérablement l'entretien et les temps d'arrêt
- Ressort-racleur autonettoyant pour le nettoyage de l'orifice de remplissage à chaque chasse pour éviter les éclaboussures du robinet et les engorgements
- Évite l'utilisation excessive et coûteuse de l'eau et les inondations potentielles
- Matériau de diaphragme EvoLast<sup>MC</sup> de première qualité et résistant au chlore, pour prévenir la détérioration et la défaillance prématurées
- Alliage de laiton résistant à la dézincification
- Bouton de chasse électronique
- Chasse sanitaire en option : La chasse s'active automatiquement après 24 heures d'inactivité
- Indicateur de pile faible : Le voyant DEL jaune clignote lorsque les piles doivent être remplacées
- Remplacement facile des piles : L'alimentation en eau ne doit pas être coupée pour remplacer les piles
- Reniflard à pression avec dossier élevé pour empêcher les écoulements
- Pièce de raccordement réglable pour une plomberie flexible
- Peut être installé à gauche ou à droite
- Aucun réglage de volume externe
- Conforme aux normes de l'ADA
- Conforme aux normes en matière d'accessibilité

## NUMÉRO DE MODÈLE :



□ **6145013.002** Robinet de chasse pour urinoirs avec entrée sur le dessus de 3/4 po, raccordement de 11-1/2 po, 0,125 gpc/0,5 lpc



□ **6145SM051.002** Robinet de chasse pour urinoirs avec entrée sur le dessus de 3/4 po, raccordement de 11-1/2 po, 0,5 gpc/0,9 lpc

□ **6145SM101.002** Robinet de chasse pour urinoirs avec entrée sur le dessus de 3/4 po, raccordement de 11-1/2 po, 1,0 gpc/3,8 lpc

**PRESSION D'UTILISATION :** 20 psi (écoulement)-80 psi (statique)

**EXIGENCE D'ÉCOULEMENT :** 10 gpm (37,9 l/min.)

**DURÉE DE VIE DE LA PILE :** 100 000 chasses (plus de 3 ans à 3 000 chasses par mois) (4) piles alcalines « C » incluses

**PORTÉE RÉGLABLE :** De 8 po à 48 po (32 po par défaut)

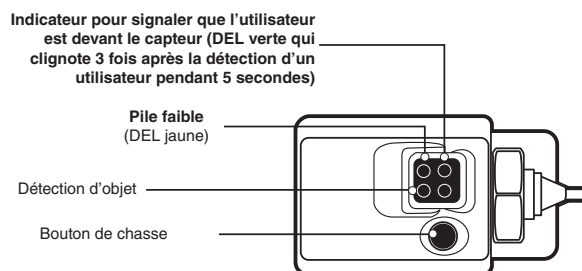

## INSTALLATION DE L'URINOIR CLASSIQUE : ILLUSTRATION DE L'URINOIR WASHBROOK

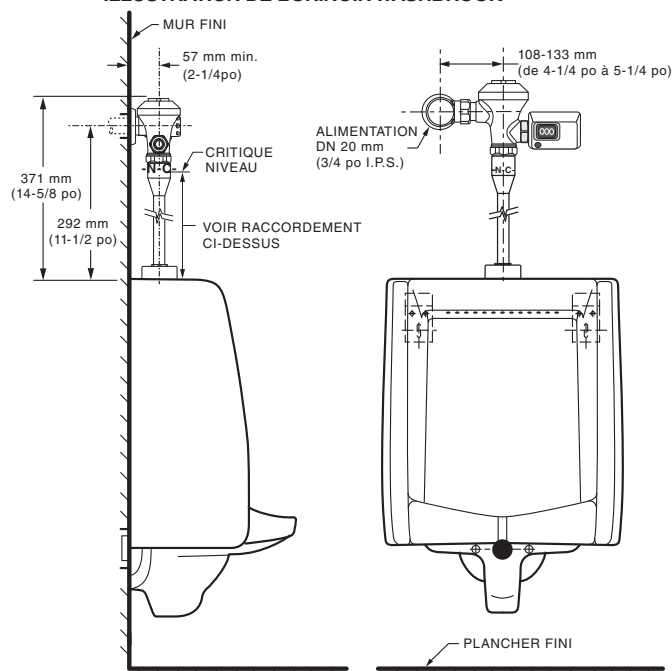

## CARACTÉRISTIQUE RECOMMANDÉE :

Le robinet de chasse pour urinoirs comprend un actionneur à activation par capteur avec un boîtier en métal. Comprend un robinet à diaphragme autonettoyant avec ressort-racleur DynaClean intégré dans l'orifice de dérivation pour éviter l'engorgement. Le diaphragme Advanced EvoLast offre une résistance au chlore de première qualité. Comprend un corps de robinet en laiton coulé résistant à la dézincification et présente un fini en chrome. Comprend un ensemble de brasage tendre, y compris un tube de revêtement et une bride murale. Arrêt d'équerre avec protection anti-refoulement et capuchon anti-vandalisme. Reniflard à pression avec dossier élevé inclus.

**NORMES :**

- ASSE 1037
- ANSI/ASME A112.19.2
- Conforme aux normes de l'ADA

**COMPREND :**

- Un robinet d'arrêt d'équerre IPS de 3/4 po avec protection anti-refoulement et capuchon anti-vandalisme
- Un ensemble de brasage tendre, y compris un tube de revêtement et une bride murale
- Un reniflard à pression avec dossier élevé et tube diagonal
- Un raccord et une bride pour entrée sur le dessus de 3/4 po

**Brutes Dimensions**

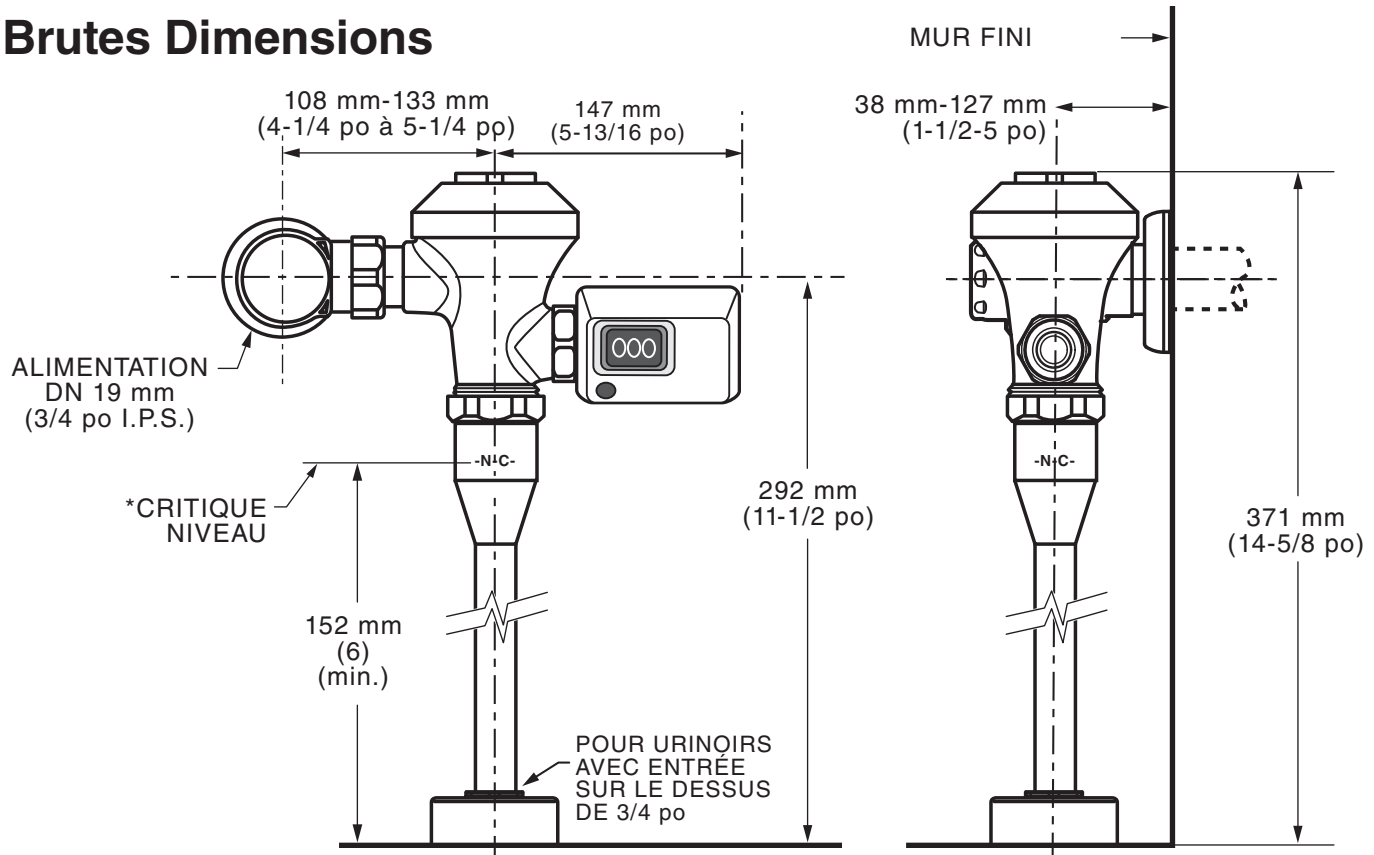

\*Remarque : Le niveau critique (-N-C-) d'un reniflard doit habituellement être au moins à 6 po (152 mm) au-dessus de l'appareil. Consultez les codes pour plus de détails.

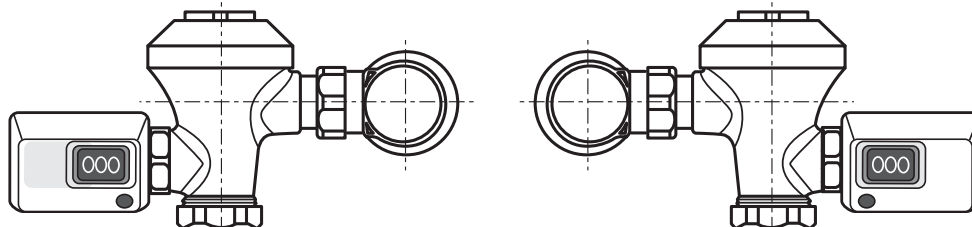

**Installation à gauche ou à droite**



Conforme au Code en matière d'accessibilité CSA B651. Se reporter aux codes locaux.



Respecte les recommandations de la loi états-unienne sur les déficiences et les exigences de la norme ANSI A117.1 pour les personnes souffrant de déficiences physiques.

UNE SOCIÉTÉ DE **LIXIL**